

LED



LAGUNA 50 /BL

CARACTERISTICAS TECNICAS:

- Tipo de producto:** Luminaria sumergible
- Cuerpo:** cuerpo y frente-tapa en acero inoxidable AISI 304.
- Sistema Óptico:** Cristal templado de 4mm de espesor resistente a cambios bruscos de temperatura y golpes.

IMPORTANTE:

No encender la luminaria si no está sumergida en el agua.

Disponibilidad de Colores

Cuadro Técnico

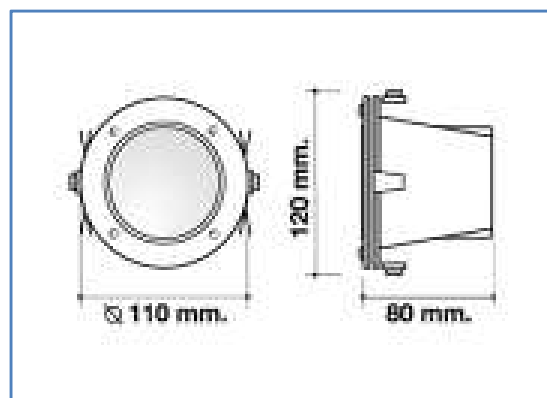
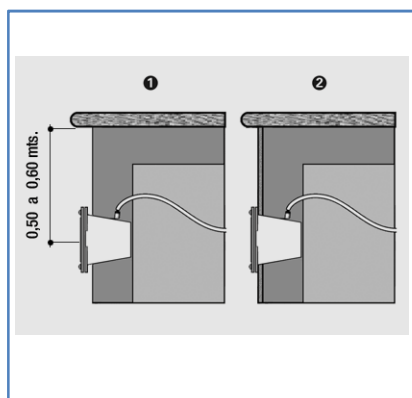

Dimensiones (mm)	Lámparas
Ø: 110 A: 80 H: 120	Lámpara: LED MR16 Casquillo: GU 5,3 Potencia: 6,5W CRI: 80