

## SENSE 150 ST3

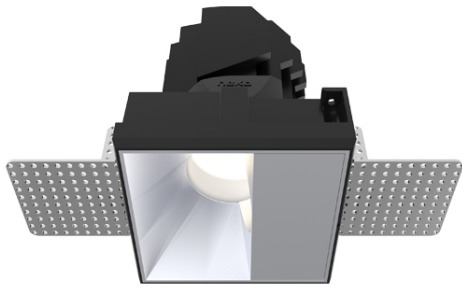

**TIPO DE PRODUCTO:** Luminaria de embutir  
**CUERPO:** Aluminio inyectado  
**SISTEMA OPTICO:** Difusor recedido  
**DISTRIBUCIÓN DE LUZ:** Directa – Simétrica  
**TERMINACIONES:** Pintura en polvo poliéster  
**VIDA UTIL:** 50.000 hs  
**CRI:** 90  
**IP:** 40

### DETALLES



### MEDIDAS

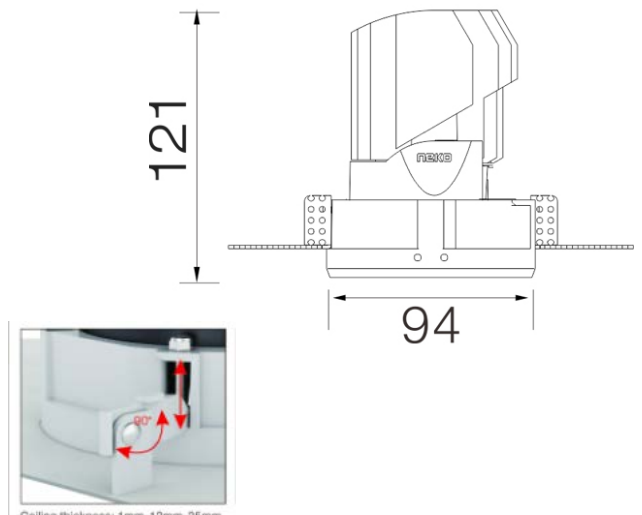

### ACCESORIOS

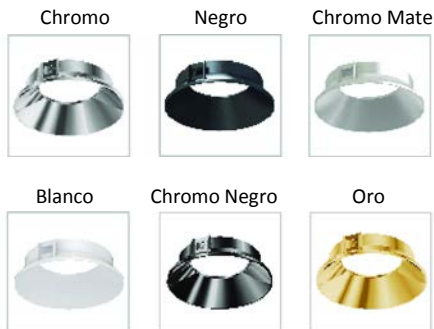

### LÁMPARAS

CODIGO	LÁMPARA	POT(W)	T.COLOR	LUMENES
SLR1	LED	25 W	3000K	2700 lm
SLR1	LED	25 W	4000K	2900 lm

Este producto se trabaja a pedido, pudiendo customizarse la temperatura de color, el ángulo de apertura y la terminación del reflector.

**IS** ILUMINACIÓN  
SUDAMERICANA